

Le support de torche Cobot est conçu pour accueillir des torches de soudage MIG-MAG refroidi par air ou par liquide, avec faisceau externe, de marque Binzel®. La mise en place de la torche est simple, rapide et sans outils.

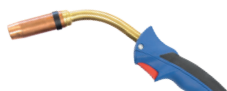
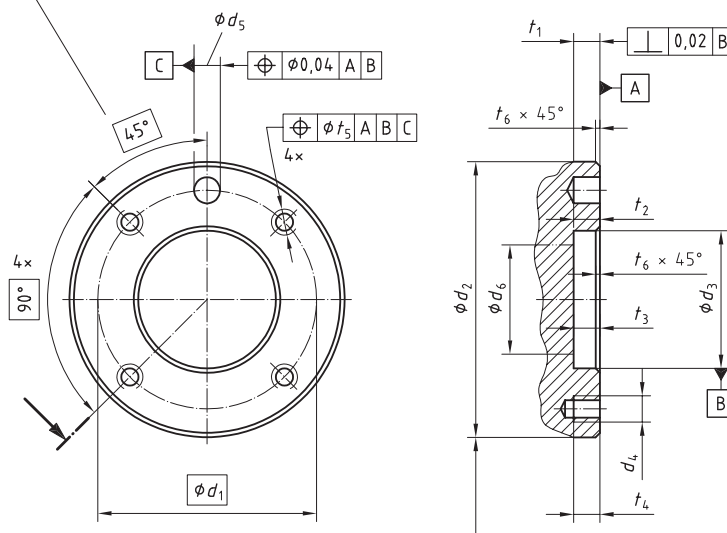
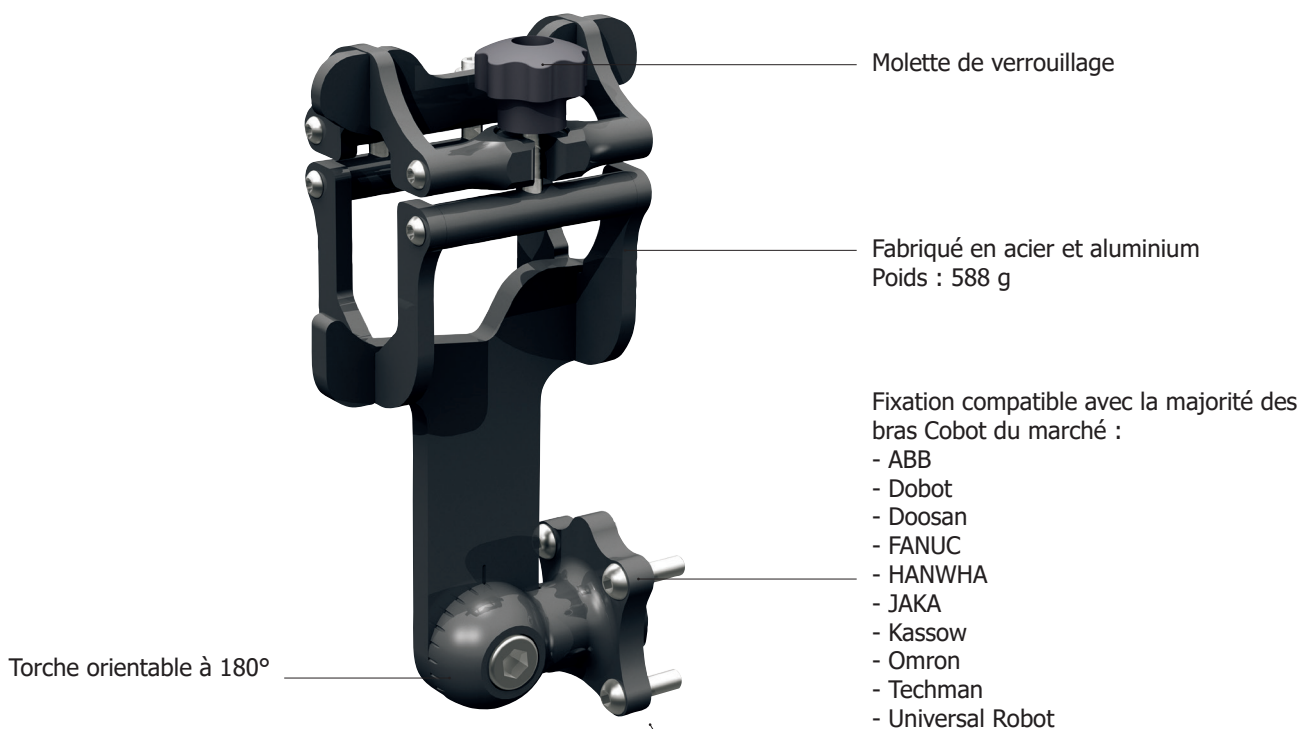

Torches MIG-MAG compatibles

MIG/MAG GRIP 350 A acier - 4 m - Air �quipement d'origine : ϕ 1.2 (acier)	040946
MIG/MAG GRIP 500 A acier - 4 m - Liquide �quipement d'origine : ϕ 1.2 (acier)	041004

C tes en mm (ISO 9409-1:2004)

d1	d2	d3	d4	d5	d6	t1	t2	t3	t4	t5	t6
	h8	H7		H7		min.	min.	min.			min
50	63	31,5	M6	6	-	6	6	6	-	0,2	1